

# キャビネット施工要領書

---

## 準備する器具

- ・ 鉛筆（筆記用具）
- ・ メジャー
- ・ 水平器
- ・ 電動ドリル
- ・ 電動ドライバー
- ・ 壁用ドリルビット（8および9 MM）
- ・ 木用ドリルビット（3および5 MM）
- ・ プラスドライバー
- ・ ゴムハンマー
- ・ 適当なくさび



## 注意事項

※組み立て作業は2人以上でお願いします。

※固定金具や引出しの最終調整に電動ドライバーを使用せず、手動ドライバーのみをご使用ください。

※給排水の接続は、専門家または資格のある技術者が行ってください。

## ■ 設置方法

下記の手順で梱包からキャビネットを開梱してください。

※カッターやその他の工具でキャビネットを傷つけないよう注意してください。



床に梱包をひっくり返して置き、梱包を開いてください。  
※中身を傷つけないよう注意して下さい。



梱包を開いた状態で再度ひっくり返します。



傷がつかないように梱包材を床に敷いて  
キャビネットを置きます。



コーナー緩衝材とナイロン保護シートを取り外します。

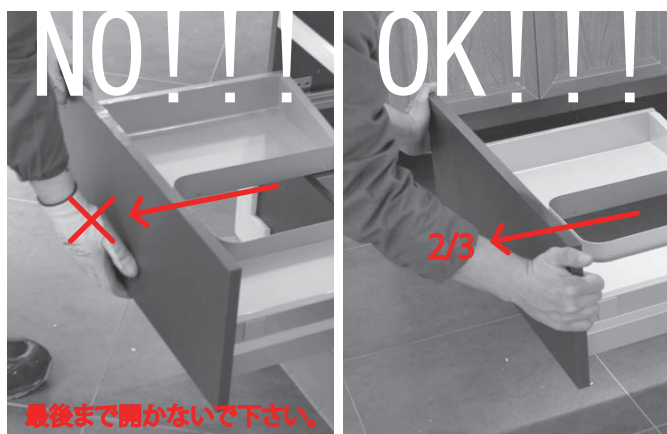

設置作業をしやすくする為にキャビネットの  
引出しを取り外してください。引出しを2/3まで開き、  
両サイドのスライドレールのロックを解除し引出し  
を上向きに取り外します。

※キャビネット脱着方法は次のページを参考にして下さい。

## ■キャビネットの脱着方法

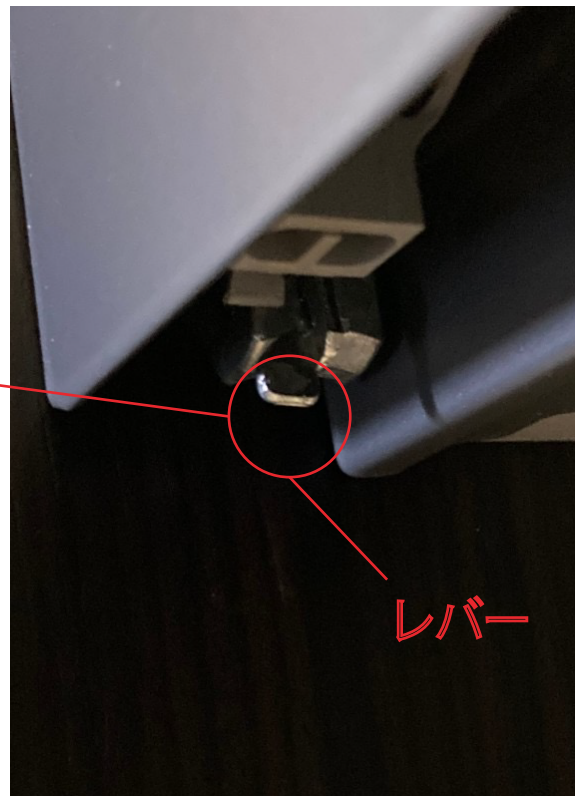

上の画像のように、引出し手前の裏の左右に小さなレバーがあります。  
左右のレバーを手前に引きながら、引出しを上を持ち上げれば外すことができます。

取付の際は、引出しをレールに乗せて扉を押し込むとロックが掛かります。

## ■キャビネットと脚の組付け方法

付属のネジを使用してキャビネット本体と脚を組み立ててください。  
キャビネット内側に4つの穴が空いており、脚側のネジ穴に合わせて  
ネジで固定します。

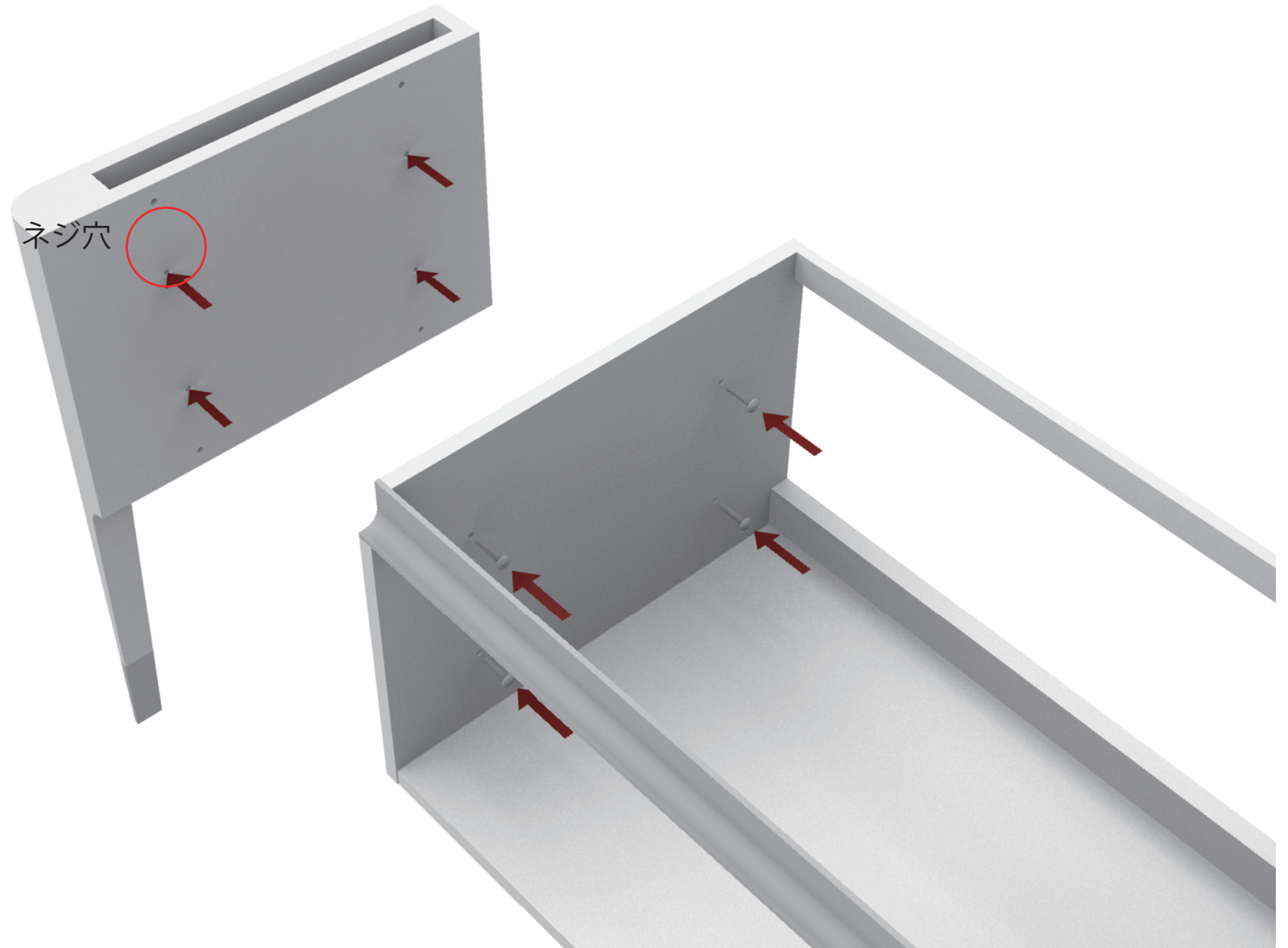

## ■ブラケットの取付方法

付属のブラケットを下記の図を参考にして壁に取り付けてください。

※ブラケットの位置は引出し側と洗面器側で高さが異なるのでご注意ください。

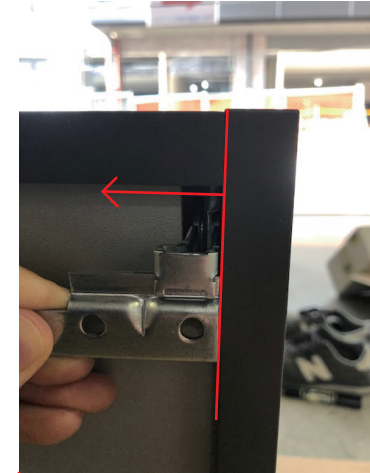
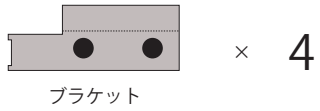

ブラケットの位置はボード内側に取り付けてください      ブラケットの位置はボード内側に取り付けてください

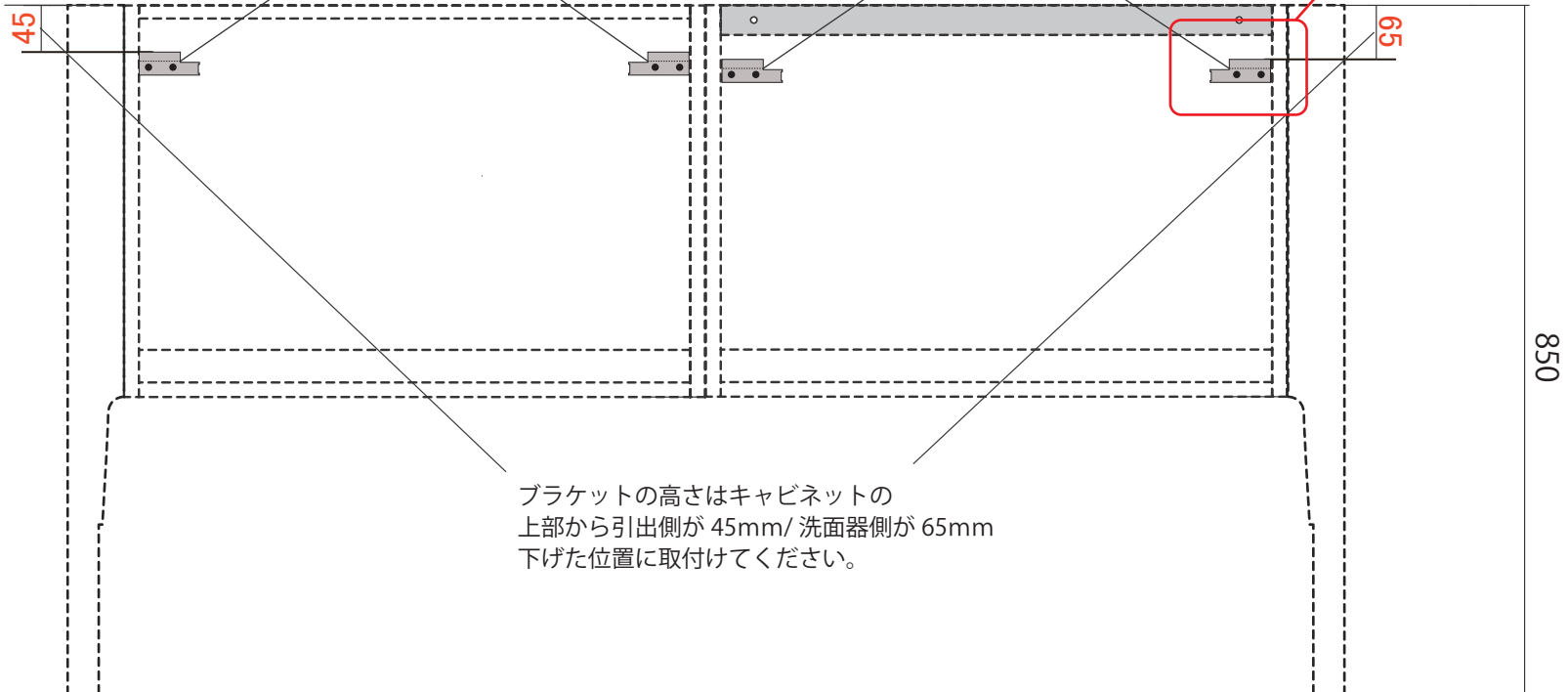



ブラケットの位置に注意してキャビネットを壁に取り付けます。

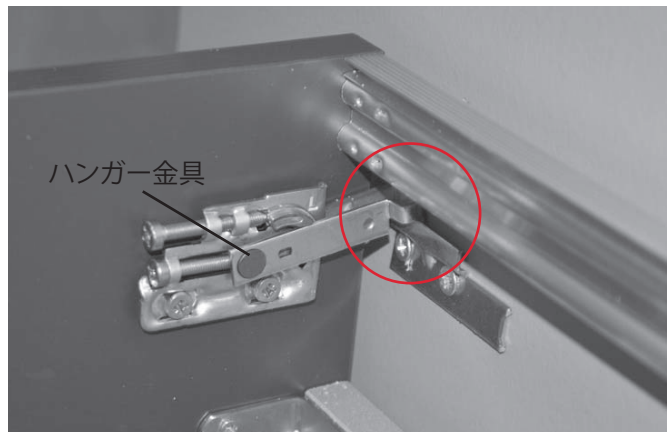

ハンガー金具のフックが確実にブラケットに掛かっていることを確認してください。



写真のように、キャビネットの上に水平器を置き家具の固定位置を確認します。

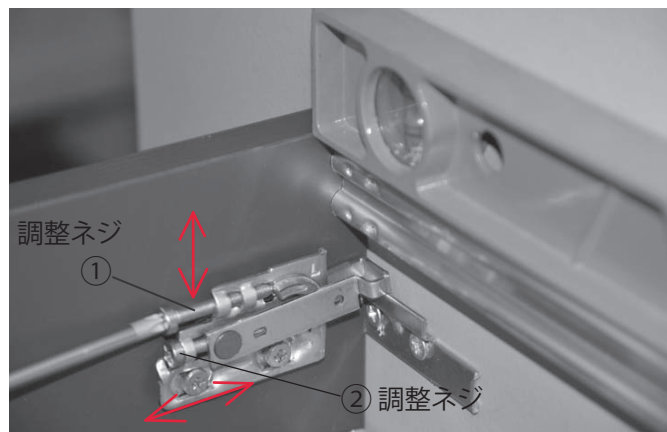

ハンガー金具の調整ネジ①で高さ/調整ネジ②で奥行を調整し キャビネットが水平に保たれるよう調整してください。

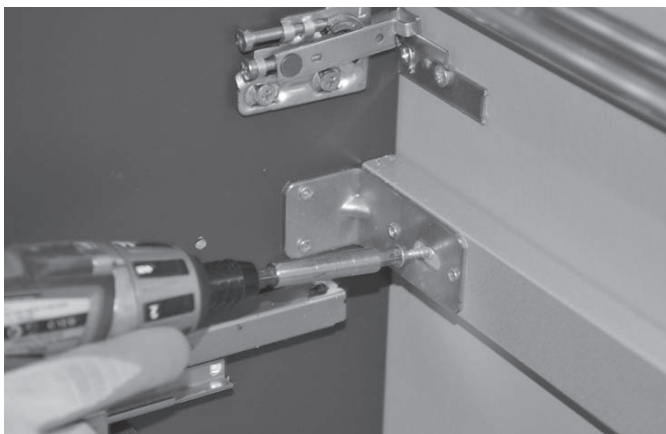

壁とキャビネットを付属のL型アングルで固定します。  
※取付詳細については次ページの『キャビネット固定』を参考下さい。  
※上記写真の金具は、実際の物と異なりますのでご注意ください。



最後に、引出しを取り付けます。

## ■キャビネット固定

ハンガーでキャビネットを固定したあと、付属のL型アンクルで下記の図の範囲でキャビネットと壁を固定します。

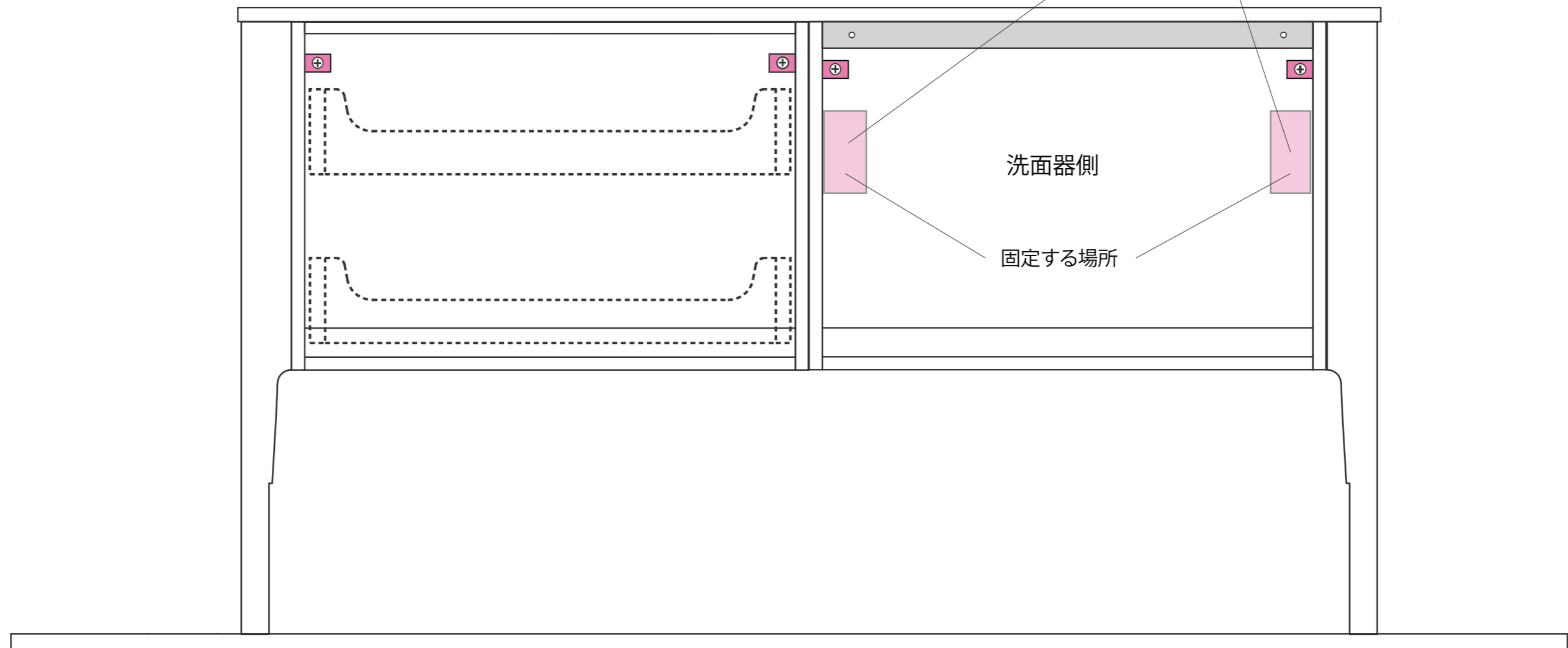
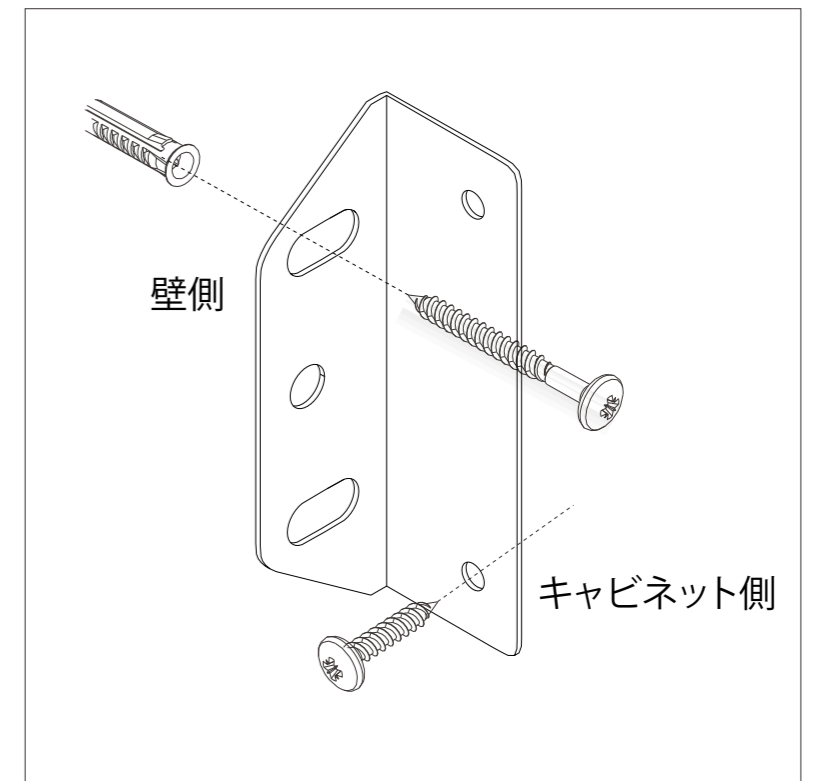
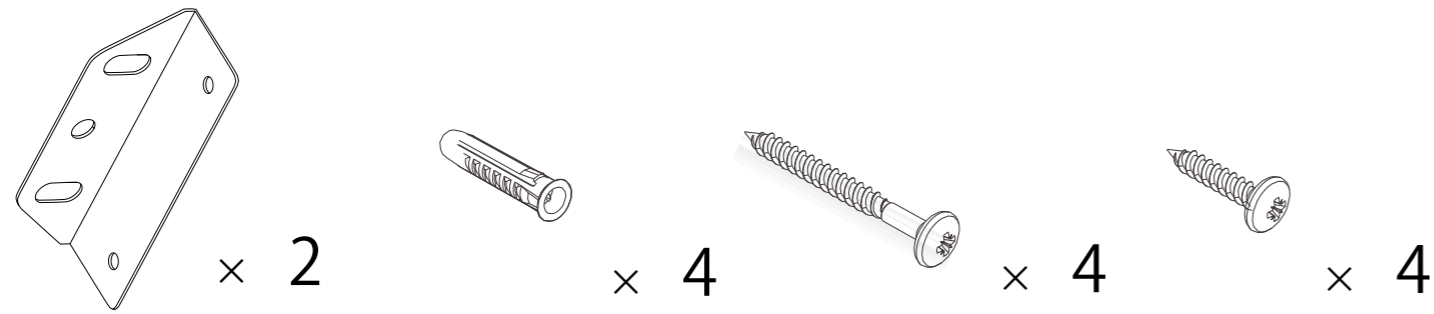

## ■ 水栓金具 AGN73-4001 の取付について

**注意：**水栓と洗面器の取り合いがタイトである為、取付には下記の注意に従って取り付けてください。

初めにキャビネットの天板（大理石）に水栓金具を取り付けてください。

取付の際、下記の図を参考に水栓本体をできるだけ背面側に寄せて取付けて下さい。

その後水栓に干渉しないよう注意して洗面器を取り付けてください。

