

■お手入れについて

普段は水洗いし、乾いた布で水分を拭き取ってください。汚れがひどい場合、家庭用中性洗剤を薄めて洗い、使用後は洗剤が残らないようにきれいに洗い流し、乾拭きしてください。酸性やアルカリ性の洗剤、研磨剤入りの洗剤、メラミンスポンジはメッキなど表面を傷めるおそれがありますので、ご使用にならないでください。

メッキ製品は3カ月～半年に一回程度、布に少量のミシン油などつけ塗布した後、拭き上げますと美しさが長持ちします。塗装された製品は物をぶついたり堅いブラシなどで擦ったりすると、塗面の剥離などの原因となりますのでご注意ください。

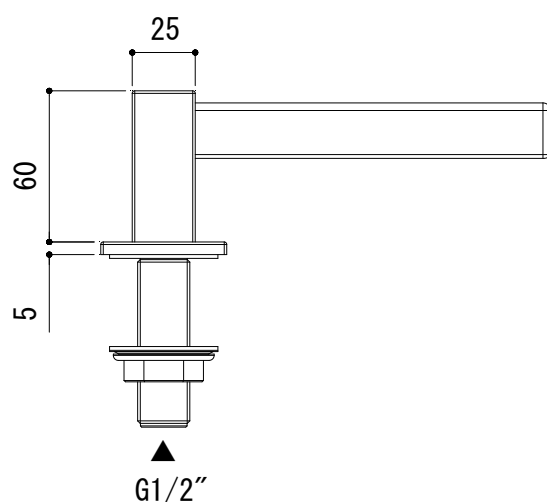
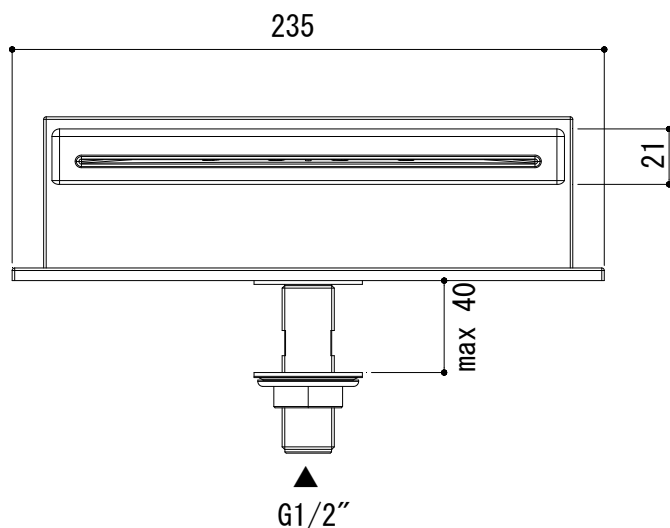
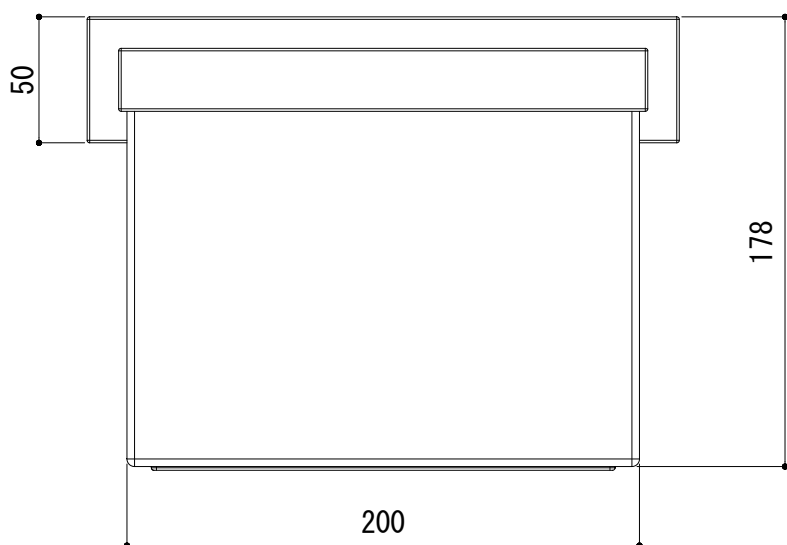

品名
吐水口 -ALMAR-

品番
ALH73-2201

仕様
クローム

重量

容量

縮尺

1:3

大洋金物株式会社 ティーフォルム事業部 **Tform**