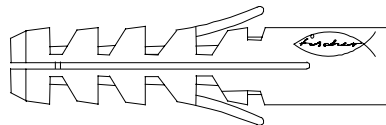
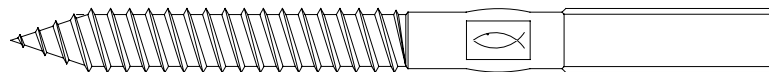
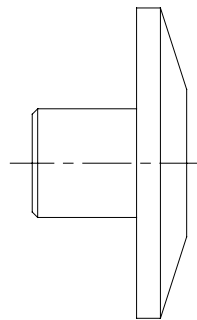
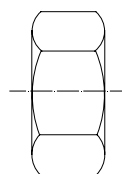

SCHEMA DATI TECNICI**Oggetto: SISTEMI DI FISSAGGIO WST 120 e WST 140****2 Prescrizioni costruttive****2.1 Disegni****Tassello: S12 e S14 W****Vite: M10x120 e M10x140****Bussola flangiata BDH M10****Dado M10**

SCHEDA DATI TECNICI

Oggetto: SISTEMI DI FISSAGGIO WST 120 e WST 140

2.2 Caratteristiche dei materiali impiegati

- Tassello:** Poliammide PA 6 grigio
Vite: Acciaio classe di resistenza 4.8 UNI EN ISO 898/1 zincata passivata bianca 5c 1A (Cr III) UNI EN ISO 4042 con filettatura M10 e tipo legno
BDH M10: Poliammide PA 6.6 naturale
Dado M10: Dado medio M10 UNI 5588 zincato passivato bianco 5c 1A (Cr III) UNI EN ISO 4042

3 Dati tecnici

3.1 Dimensioni principali

Denominazione	D Ø tassello	L lunghezza tassello
Tassello S12	12	60
Tassello S14W	14	75

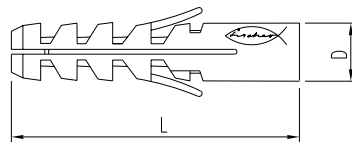

Denominazione	M	D	D1	L	L1
Vite M10 x 120	10	Ø 10	Ø 8.8	120	62
Vite M10 x 140	10	Ø 10	Ø 8.8	140	62

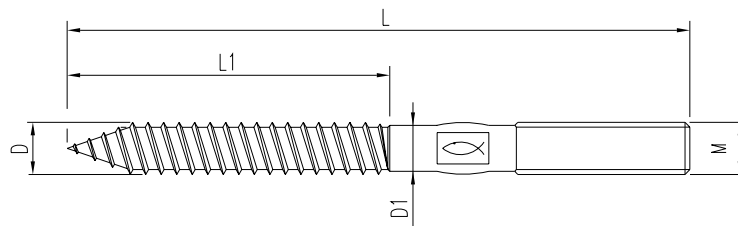

SCHEMA DATI TECNICI

Oggetto: SISTEMI DI FISSAGGIO WST 120 e WST 140

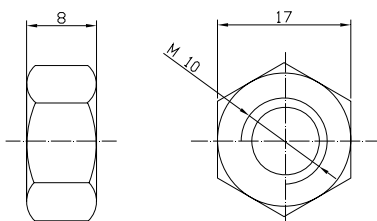
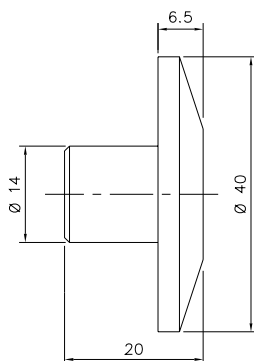

3.2 Sequenza di montaggio

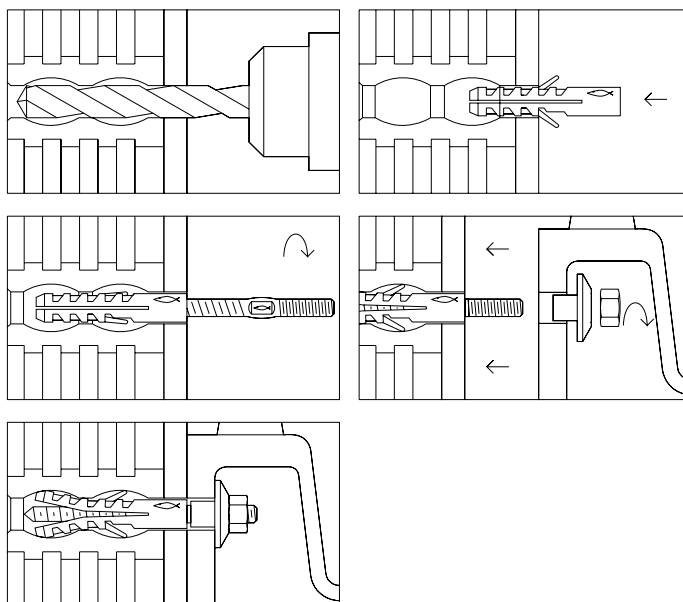

SCHEMA DATI TECNICI

Oggetto: SISTEMI DI FISSAGGIO WST 120 e WST 140

3.3 Dati di posa

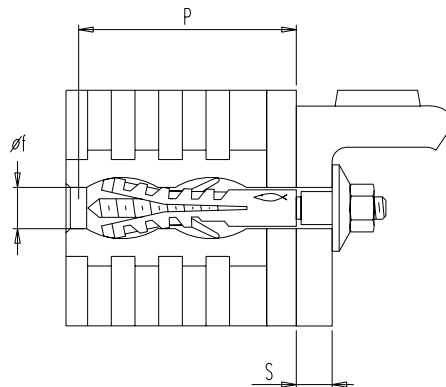

Dati	WST 120	WST 140
Øf diametro nominale punta	12	14
P profondità minima foro	80	90
S spessore massimo	40	45

4 Caratteristiche di caricabilità

4.1 Carichi medi a rottura per singolo tassello

I valori riportati nella tabella seguente sono relativi ad applicazioni eseguite secondo le indicazioni date al punto 3.3 (dati di posa) del presente documento.

Fondo di ancoraggio	WST 120	WST 140
C 20/25	1140 daN	1200 daN
Mattone doppio UNI con intonaco	525 daN	725 daN

4.2 Momenti ammissibili

Nella tabella che segue sono riportati i momenti ammissibili in Nm relativi alle viti impiegate nei due sistemi.

Sistema	WST 120	WST 140
Vite	Ø10 x 120	Ø10 x 140
Momento ammissibile	10.8 Nm	10.8 Nm