

カウンター切込寸法

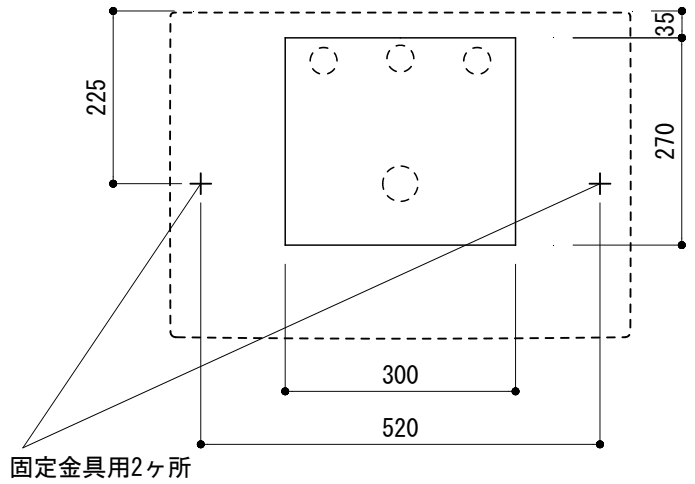

○ = $\phi 30$ もしくは $\phi 35$ の水栓取付用穴あけ加工を承ります。  
 必要な場合、ご注文の際にご指示ください。

※陶器製品には寸法公差があります。  
 必ず現物を合わせて固定金具の穴あけ、  
 カウンターの切込を行ってください。

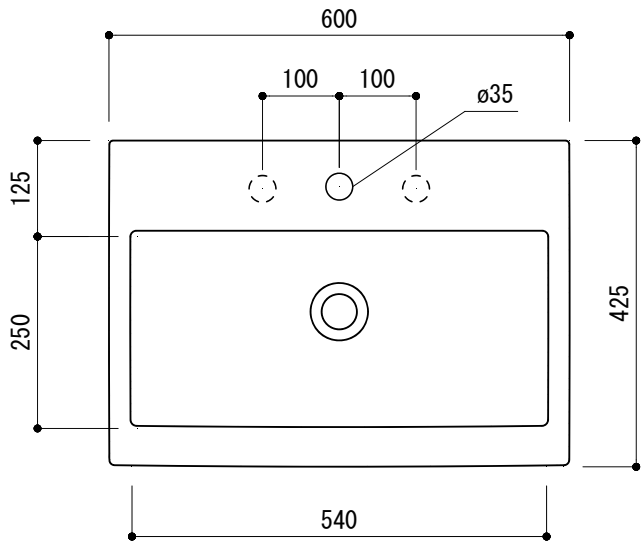
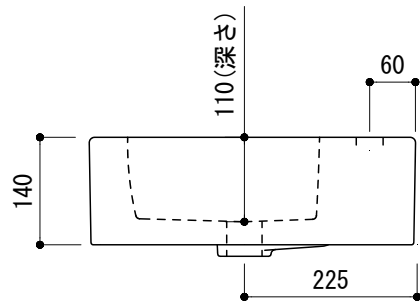
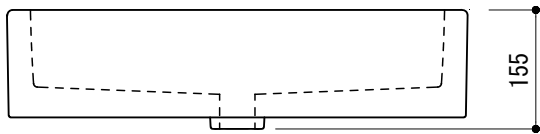

品名 洗面器 -LAUFEN, Living City-	品番 GAR70-1507		
仕様 カウンター置き/オーバーフロー付き/カウンター固定金具, 型紙付属/ 陶器, 背面釉薬あり/ホワイト	重量 17kg	容量 9L	縮尺 1:10
	大洋金物株式会社 ティーフォルム事業部 <b>Tform</b>		