

○ = φ30もしくはφ35の水栓取付用穴あけ加工を承ります。  
 必要な場合、ご注文の際にご指示ください。

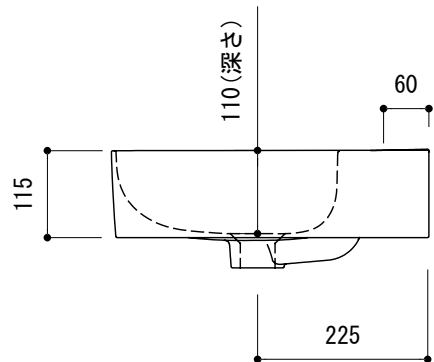
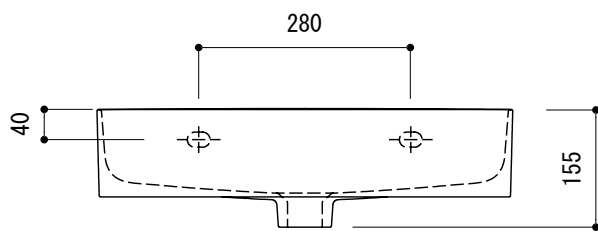

品名 洗面器 -LAUFEN-	品番 GAR70-2010		
仕様 陶器/ホワイト	重量 12kg	容量	縮尺 1:10
大洋金物株式会社 ティーフォルム事業部 <b>Tform</b>			