

[バスボード]

断然、手間が省ける

下地作りがスピーディーに行なえ、
工期の短縮が図れる

[バスボードの特長]

「加工・接着が簡単」

ノコギリでカットし、モルタルで接着できる

「直張り工法」

表面のセメント層にタイルや石が直張りできる

「軽くて丈夫」

面強度に優れ、圧縮・曲げに強い

「高い断熱性」

熱を逃がさず、壁・床にも使える

「高い防水性」

防水素材なので浴室内の壁・床下地に最適

[バスボードの構造]

セメント層(両面)

グラスファイバーメッシュ(両面)

ポリスチレンフォーム

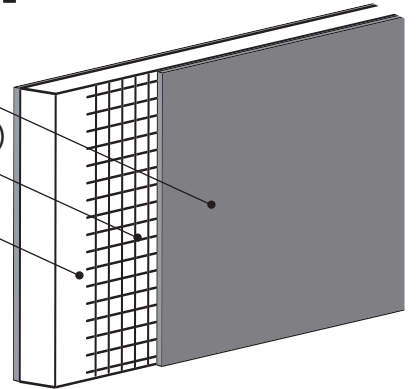

[納まり例]

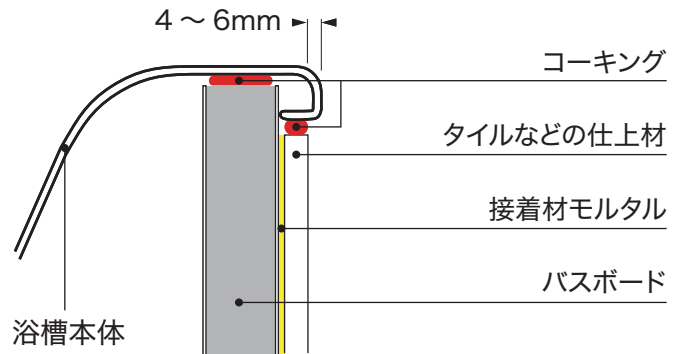

[施工イメージ]

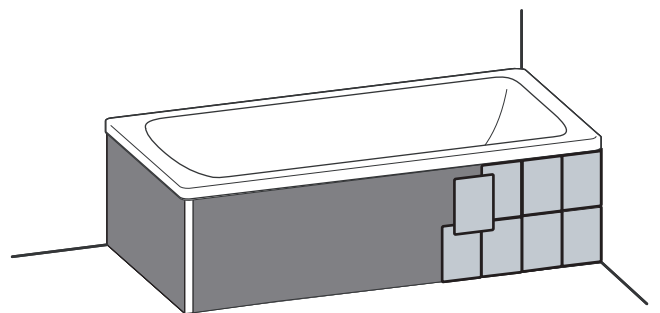
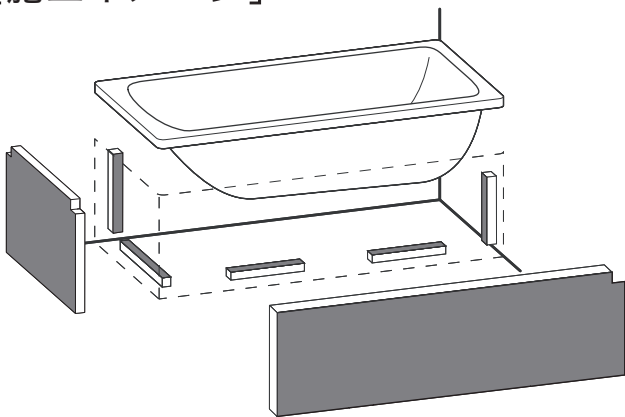

※上記コーナーおさめの他、三方エプロン、デッキ付など様々なおさめ方が簡単に施工できます。

t=30mm

L1900×600 mm

品番：MHB86-0010

重さ：3.77kg

価格(税別)：8,820 円

L1250×600 mm

品番：MHB86-0011

重さ：2.48kg

価格(税別)：5,640 円

t=50mm

L1900×600mm

品番：MHB86-0012

重さ：4.68kg

価格(税別)：10,800 円

L1250×600mm

品番：MHB86-0013

重さ：3.08kg

価格(税別)：6,480 円

バスボード施工要領書

・バスボードの加工

<エプロン下地用>

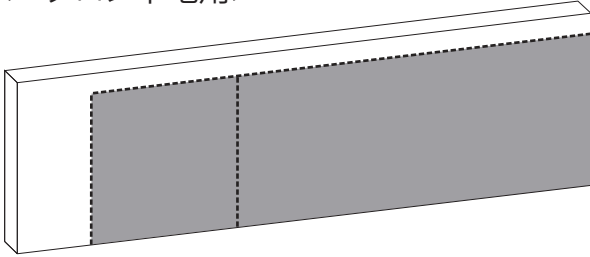

<ボードサポート用>

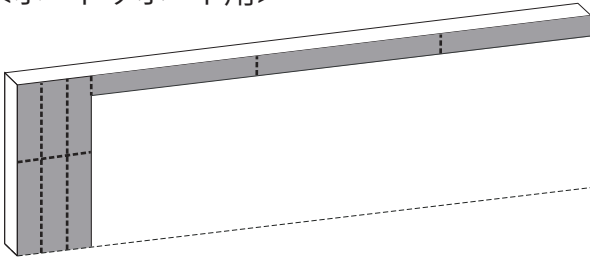

バスボードをノコギリやカッターで必要なサイズにカットします。
ボードサポートはバスボードの残材を使い
適当なサイズにカットします。

・ボードサポートの取付け

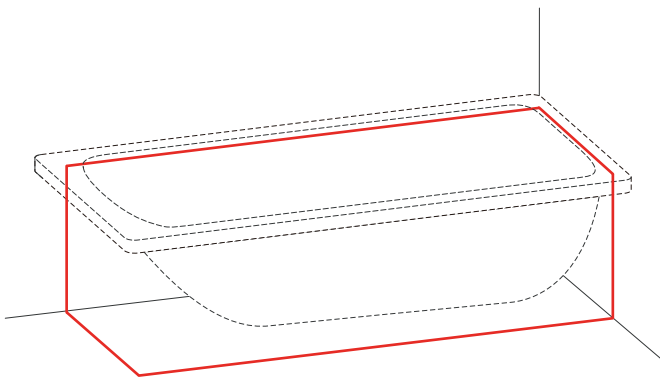

バスタブを仮置きし、レベル調整の上ボードサポートの取付け位置を墨出しします。

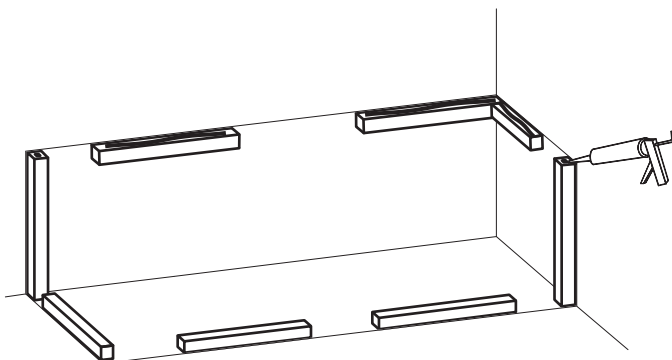

ボードサポートにモルタルを塗り、壁・床にそれぞれ貼り付けます。
壁面のボードサポートにシール材を塗布します。

・エプロン下地の取付け

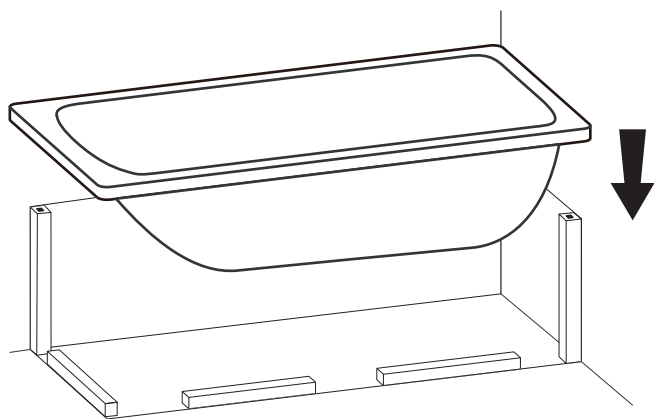

バスタブを設置します

※ボードサポートが固着した後、エプロンを取付けてください。

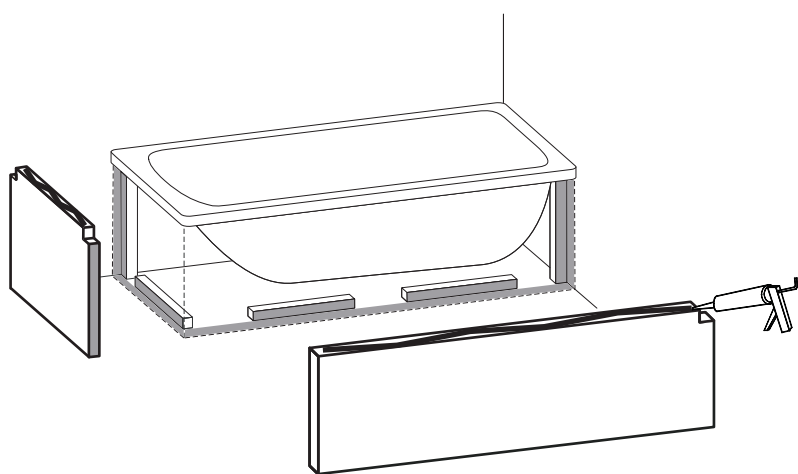

エプロン、ボードサポートの小口にモルタルをしっかりと塗りつけます。

■ = モルタル接着剤塗布

— = シール材塗布

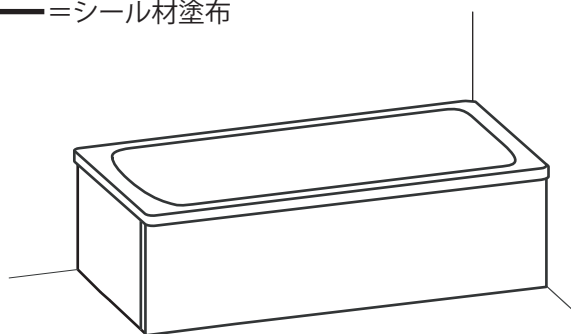

エプロン部をはめ込みます。

・仕上げ

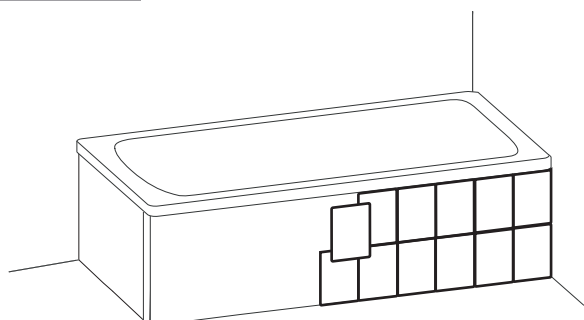

最後にタイルを貼って仕上げます。