

## 水栓金具の取付け

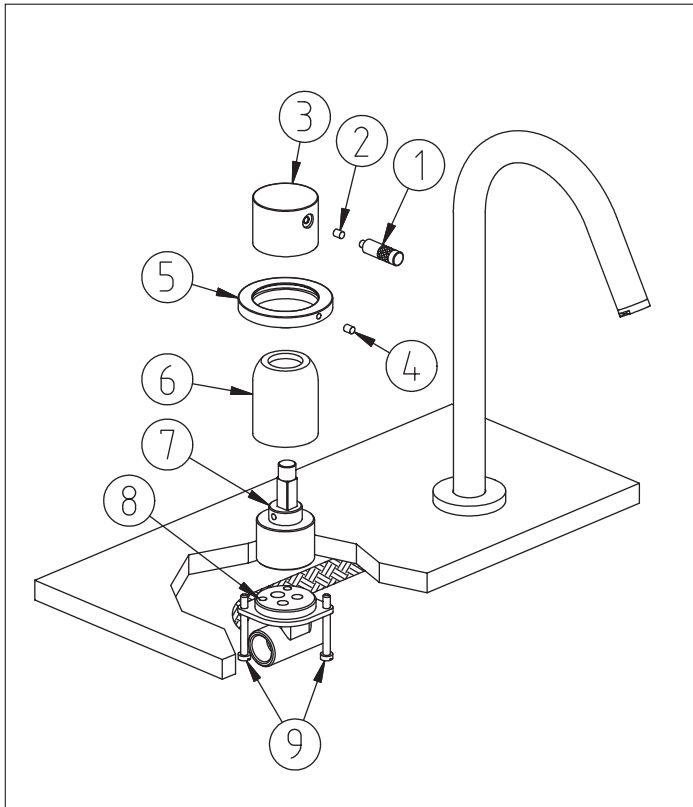

1. バルブカートリッジ⑦を固定しているミキサーカバー⑥が部品⑧に確実に締め込まれているか確認する。締め込みが不十分ですと漏水する可能性があります。
2. カウンター下部よりミキサー本体を差込、座金⑤を取付け、止めネジ④で固定し、ミキサーの向きを調整する。ビス⑨でカウンターを挟み込み固定する。
3. ミキサーに給水、給湯管を接続し、吐水口とフレキホースで接続する。

※ハンドル部は別紙参照の上、確実に取付けてください。

## ハンドルの取付け時の注意

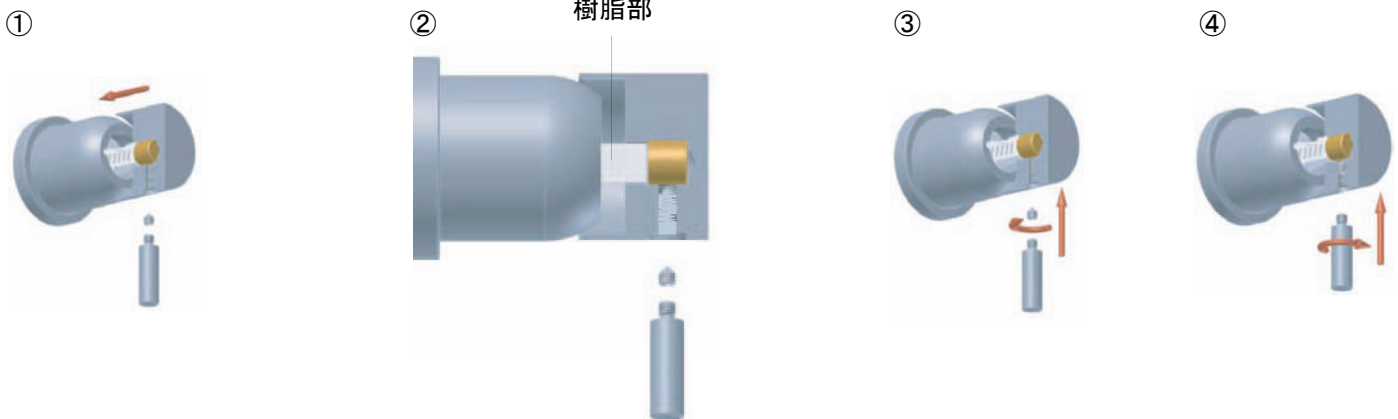
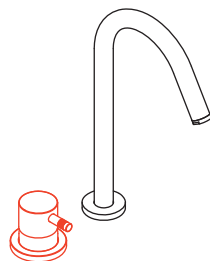

※ ハンドル本体を樹脂部分まで確実に差込んでください。差込が不十分ですと、ご使用の際、器具が破損するおそれがあります。