

-排水金具ATB73-1903施工説明書-

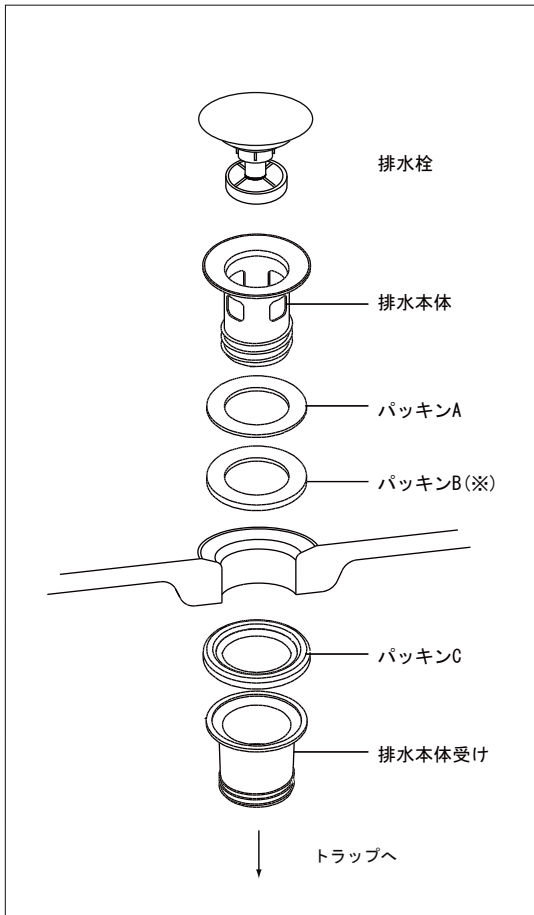

■取付手順

左図の順番で陶器に取り付けます。

(※)

パッキンBの片側に両面テープが貼られているものがあります。その場合、パッキンAに貼ってから取り付けてください。

排水金具取り付けの際、漏水防止のため、右図の位置にコーキングなどのシールを塗布してください。

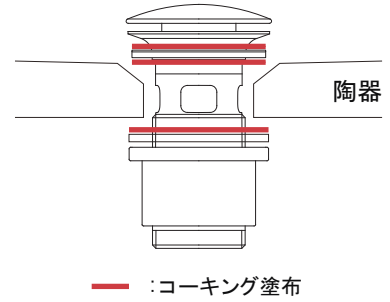

■お手入れについて

排水栓を引き抜いて取り外し、清掃してください。

-排水金具ATB73-1903施工説明書-

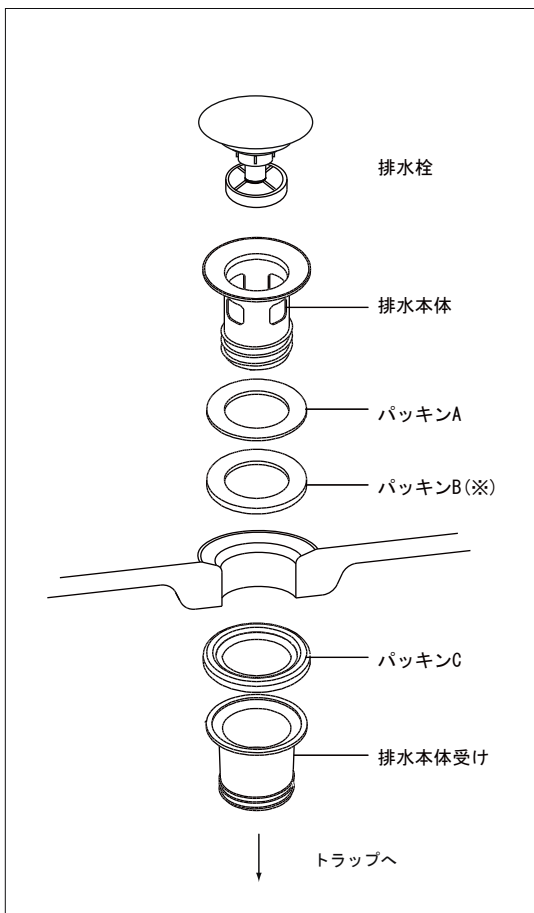

■取付手順

左図の順番で陶器に取り付けます。

(※)

パッキンBの片側に両面テープが貼られているものがあります。その場合、パッキンAに貼ってから取り付けてください。

排水金具取り付けの際、漏水防止のため、右図の位置にコーキングなどのシールを塗布してください。

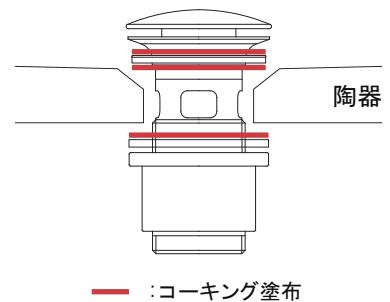

■お手入れについて

排水栓を引き抜いて取り外し、清掃してください。