

ハンドル本体からベースを外す。

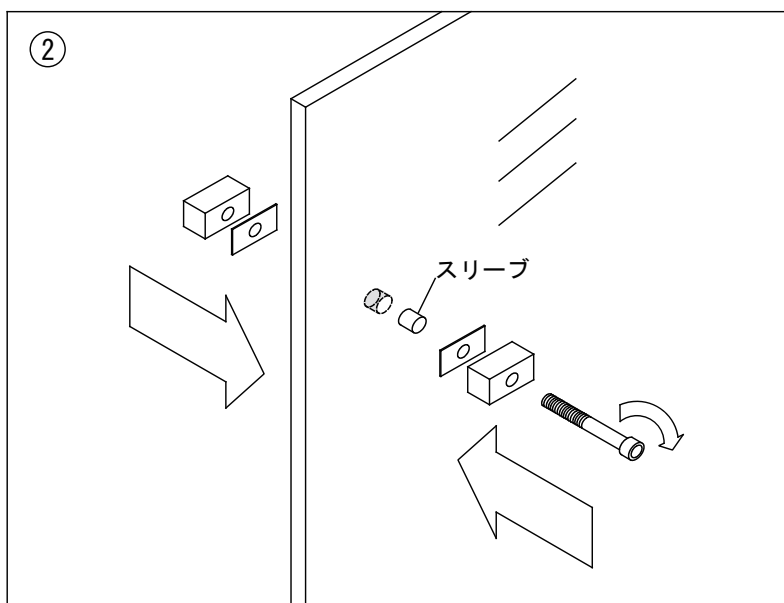

ガラスの厚みに合わせてスリーブをカットし  
ガラス下穴にセットする。  
シート・ベースを取付位置に合わせて、  
取付ビスで締め付けて固定する。

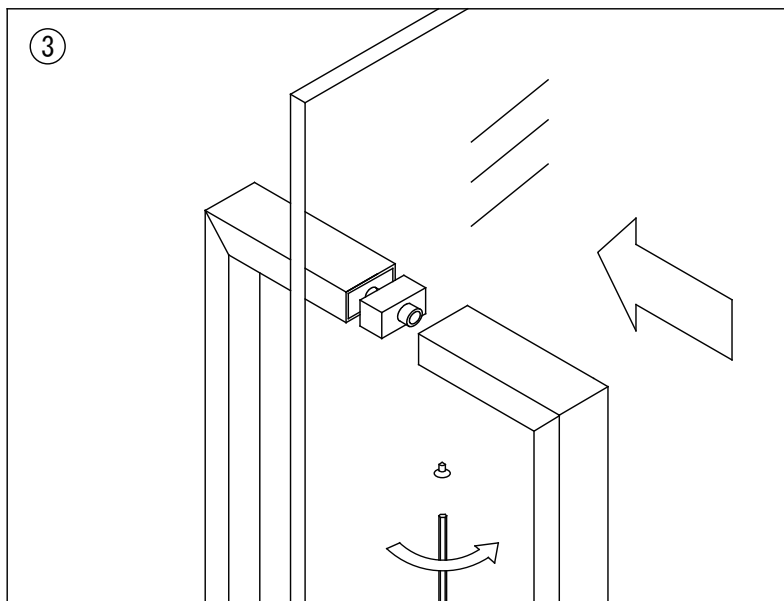

ハンドル本体をベースにかぶせ、  
下から皿ネジを締め付けて固定する。

FRF82-2303 用施工説明書

仕様  
取付ビスM6/スリーブ30mm/取付下穴φ9

重量	容量	縮尺 1:5
----	----	-----------

大洋金物株式会社 ティーフォーム事業部 **Tform**